

**MANUALE  
D'ISTRUZIONE**

**NECALTANK2  
COD. 061070**



**Neutralizzatore di condensa acida  
Max 450 kW**

È buona norma provvedere alla neutralizzazione della condensa acida scaricata dalle caldaie. La condensa stessa, introdotta nel box di neutralizzazione segue un percorso obbligato attraverso una miscela di materiali inerti, i quali effettuano due funzioni diverse, la prima di assorbimento dei nitrati e dei solfati, e la seconda di innalzamento del pH. L'acidità della condensa può essere controllata con l'uso di cartine tornasole per la determinazione del pH facilmente reperibili in commercio, o tramite l'ausilio di appositi test kit PH.

### INTERNO BOX

- Neutralizzatore : mm 420 x 300 x H 240
- Ricarica neutralizzatore (COD. 061071)

### SPECIFICHE TECNICHE

- Potenza max generatore : 450 kW
- Flusso max della condensa : 54 l/h
- Min colonna ricettiva : 130 mm
- Alimentazione elettrica : no
- Attacchi : 1" G
- Dimensioni cm : 42x30x24
- Carica minerale : 30 Kg
- Durata a pieno carico : 1800 h

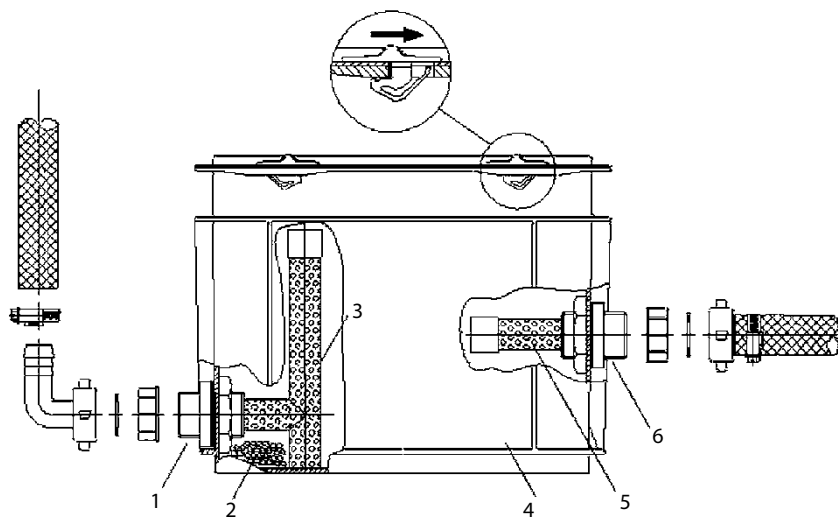

Rif.	Descrizione
1	Tubo di alimentazione G 1"
2	Carica di granulato di neutralizzazione
3	Tubo filtrante a T alimentazione
4	Contenitore di neutralizzazione
5	Tubo filtrante con cappuccio terminale
6	Tubo di scarico G 1"

## ESEMPIO DI INSTALLAZIONE

1- caldaie murali o a basamento

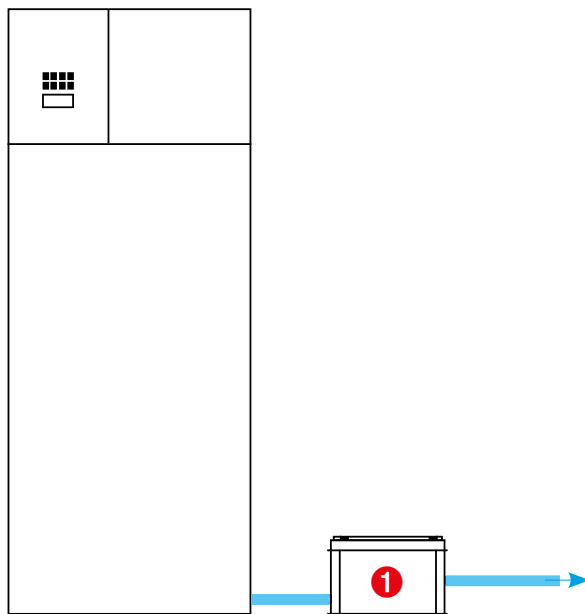



**Sede:**

via 1° Maggio, 7  
21012 Cassano Magnago (VA)  
Tel: 0331 - 20.49.11 r.a.  
Fax: 0331 - 20.14.58  
E-mail: [ferrarivarese@ferrariwelcome.it](mailto:ferrarivarese@ferrariwelcome.it)

**Filiale Italia centro-sud & Isole:**

via S. Pieretto, 50  
55060 Capannori (LU)  
Tel: 0583 - 941.41 r.a.  
Fax: 0583 - 946.82  
E-mail: [ferrariLUcca@ferrariwelcome.it](mailto:ferrariLUcca@ferrariwelcome.it)

**Filiale Italia nord-est:**

via dell'Artigianato, 276  
35047 Solesino (PD)  
Tel: 0429 - 76.72.27  
Fax: 0429 - 70.18.10  
E-mail: [ferrariPadova@ferrariwelcome.it](mailto:ferrariPadova@ferrariwelcome.it)